

品番 MARK	名称 DESCRIPTION	材質 MATERIAL	処理 FINISH	個数 THE NUMBER	単重量 WEIGHT kg	備考 REMARKS
1	300A 鏡板	SUS304	2B	2ヶ	4.3	※
2	300A 胴体円筒	SUS304	2B	1ヶ	29	※
3	300A 配管ブロック 20A	SCS13	※	4ヶ	1.6	※
4	C サポート材	SUS304	※	2ヶ	2.3	※
5	C Uバンド	SUS304	※	2ヶ	0.54	※
6	C 固定プレート下	SUS304	※	2ヶ	0.16	※

【給水・吐出配管接続部拡大図】

A (1:3)

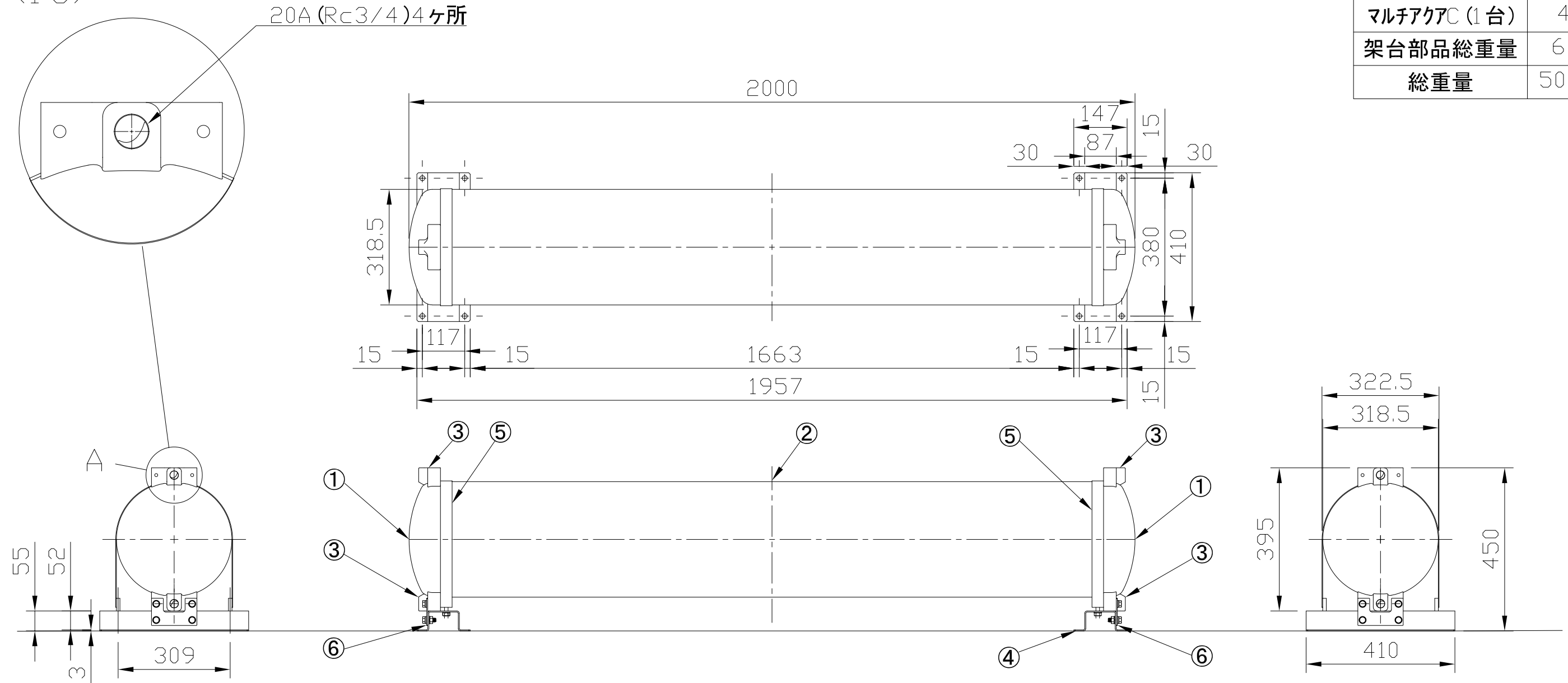

マルチアクアC1台仕様 質量表	
マルチアクアC (1台)	44 kg
架台部品総重量	6.2 kg
総重量	50.2 kg

※据付に関しては、別途据付説明書参照の事

※貯水量(参考値) 150L 程度

無断使用禁止
株式会社 テクノフレックス

尺度 SCALE	1:12	名称 TITLE	マルチアクア C 20A
承認 APPROVED	須永	図面番号 DRAWING NO	C-01-300-2000-20-00
設計 DESIGNED	中山	製図 DRAWN	2022/10/03
番号 NO	日付 DATE	変更 REVISIONS	改定者
株式会社テクノフレックス		TECHNOFLEX	